

NO	Monteringsanvisning	2
GB	Installation manual	4

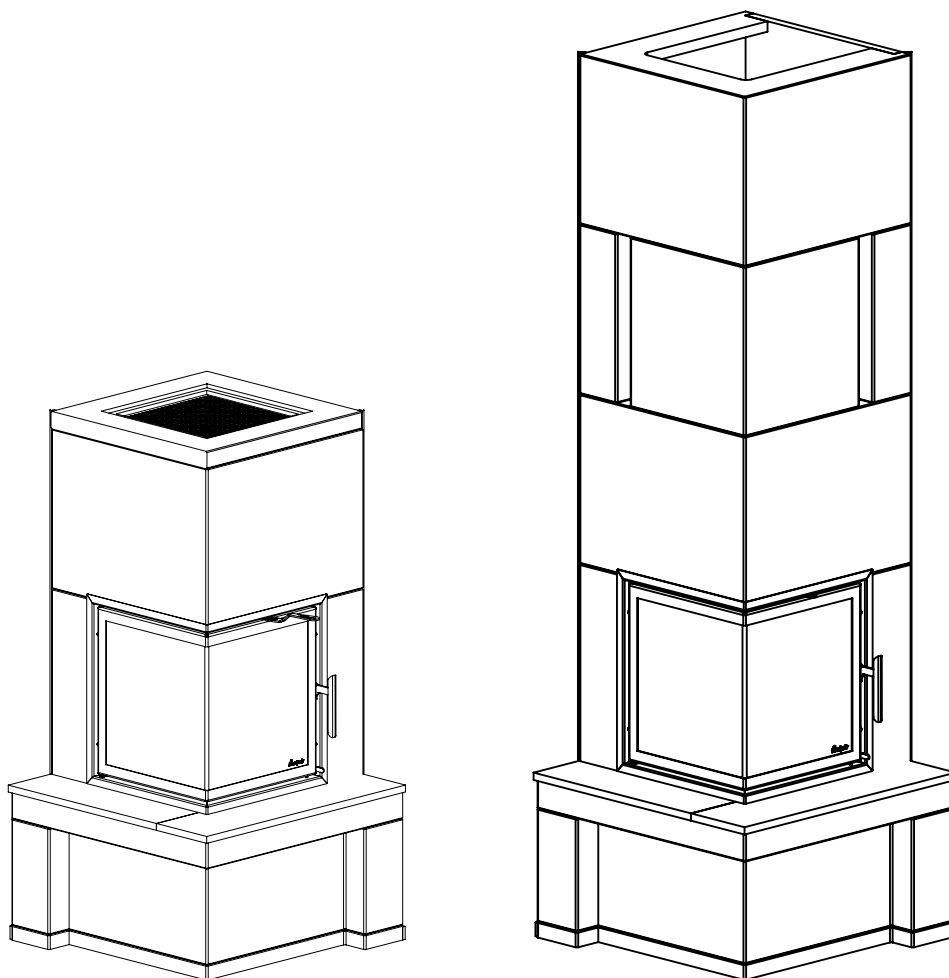

Manhattan II, Manhattan High II

Art.no: FP-MAN02-101, FP-MAN02-201
09.12.2013

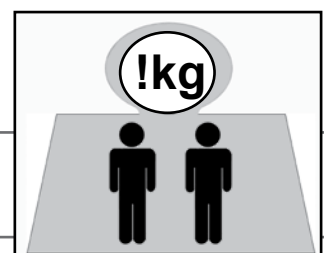

Generelt om element peiser

Vekt

Huseier må forsikre seg om at gulvet tåler belastningen i henhold til totalvekten på peisen. Vurder eventuelt forsterkning av gulvet, spesielt i nye hus og dersom området under peisen ikke har ekstra lettvegger som understøtter. Ved montering på flytende tregulv, bør peisen felles ned for å unngå at gulvet låses og sprekker.

Brannmur

Ved montering av ildsted inntil brennbar vegg, må det anvendes brannmur. Vi anbefaler bruk av Nordmur brannmurelementer som gir en meget god beskyttelse av veggen og har en byggetykkelse på kun 30/65 mm, inklusive 10/15 mm luftespalte. Brannmur kan også bygges av annet steinmateriale som gassbetongblokker eller teglsten i godkjent tykkelse.

Brannmuren må alltid være så høy at avstanden fra røykrør/røykklokke til brennbart materiale blir minimum 300 mm.

Frittstående peiser kan monteres uten brannmur. Overhold alle sikkerhetsavstander til brennbare materialer.

Tilkobling til pipe

Følg pipeproduzentenes spesifikasjoner for tilkobling til pipe. Tørrstable omrammingen og innsatsen for nøyaktig høyde og posisjon til røykinnføringen i pipen. Husk at innsatsen ekspanderer under fyring. Omrammingen må derfor aldri hvile på innsatsen, men ha en avstand på minimum 2-3 mm. Innsatsen må heller ikke hvile mot benkeplaten eller mot sidene.

Ved topptilslutning til stålpipes henviser vi til respektive fabrikkens monteringsanvisning.

Krav til gulvplate

Har ildstedet panoramadør og kun skal fyres lukket, kreves det ved brennbart gulv 30 cm gulvplate foran ildstedet, uansett høyde og dybde på ildstedet. Gulvplatens bredde skal være minst like bred som luken på innsatsen.

Akryl

Elementene skal limes med medfølgende akryl. Sørg for at alle limflater er frie for støv. For bedre heft kan overflatene vaskes. La overflaten tørke før lim strykes på. Når peisen er ferdig montert, etterfyll skjøtene mellom elementene med akryl og jevn fugen med en såpevåt svamp eller finger slik at det blir en tydelig fordypning mellom elementene (FIG Z).

Småskader

Grunnet transport og håndtering kan det oppstå små skader på peisen. Dette kan repareres med akryl/lettsparkel. For perfekt resultat kan du sparkle og slipe med egnet

sparkelmasse. Mindre sår og ujevnheter sparkles. Dersom såret er dypt eller det er en større skade anbefales det å sparkle i flere omganger med fliselim eller sementsparkel for å unngå synk. Jevn til med f.eks. en fuktig svamp eller et filsebrett.

Sprekker

Bygningsmassen rundt peisen kan bevege seg. Spesielt er det i nye hus vanlig at bygningsmassen får betydelige setninger de første årene. I tillegg krymper alle betongelementer avtagende grad i inntil 15 måneder.

Resultatet er at det kan oppstå små sprekker i betong/murverk.

Bruk peisen i noen måneder. Dersom det oppstår sprekker, riss opp sprekken med et Skrujern eller lignende (for å gi bedre plass til akryl fugemasse). Støvsug flatene frie for støv. Sprøyt inn akryl fugemasse og bruk en sparkel eller en såpevåt finger for å jevne til massen. Etter et par døgn kan fugen overmales.

Maling

Når peisen er ferdig sparklet/slipt og limskjøtene tørre, er peisen klar til å males. Bruk kun pustende maling (akryl) ment for murverk.

Behandling av marmor

Rengjør platene med svakt såpevann og fjern alle eventuelle rester av limsøl. Bruk aldri syreholdige/slipende stoffer da disse vil ødelegge både overflate og polering. Ved rengjøring eller fuging er det viktig å bruke vaskemidler/fug som er godkjent for marmor. Riper i mørk marmor kan farges med blyantbly. Et steinsenter kan være behjelpelig med ulike produkter for overflatebehandling av stein.

For egen sikkerhet, følg monteringsanvisningen. Alle sikkerhetsavstander er minimumsavstander. Installasjon av ildsteder må i tillegg være i henhold til det enkelte lands lover og regler. Nordpeis AS står ikke ansvarlig for feilmontering av ildstedet.

Vi tar forbehold om trykkfeil og endringer.

For sist oppdaterte versjon og mer utfyllende informasjon om brannmurer, pipetilkobling etc., se våre nettsider www.nordpeis.no

NB! Se egen monteringsanvisning for innsatsen

Manhattan II Lav/ Høy

Innsats

N-36A

Stålpipes

Kan monteres med stålpipes.

Vekt inkl. innsats

Manhattan lav	346 kg
Manhattan høy	465 kg

Minimumsdybde på golvplate 300 mm

Sikkerhetsavstander (FIG 1)

Sørg for at angitte sikkerhetsavstander ikke underskrides.

Brannmurslengder vist i FIG 1 er minimumskrav i henhold til godkjente sikkerhetsavstander, dersom ildstedet plasseres som vist i tegningen.

Minimum avstand fra røykrør/røykklokke til brennbar vegg er 300 mm. Dersom røykrøret skal føres gjennom brennbar vegg må det mures minimum 230 mm murverk mellom rør og brennbar vegg.

*Målet i tegningen angir ca. senter høyde for hull til røykrøret. Skjevheter i gulv og vegger vil kunne påvirke målene. **Tørrstable peisen til og med peishyllen for nøyaktig høyde og posisjon til røykinnføringen.** Merk også opp eventuelt hull til friskluftsett gjennom gulv.

Manhattan Høy: ** Mellom toppen av peisomrammingen og tak av brennbart materiale må det være en åpning på 20 mm.

Montering (FIG 2 - FIG 21)

Friskluftstilførsel (ekstrautstyr)

FIG Manhattan II =mm AIR

Se også egen monteringsanvisning for friskluftstilførsel.

General information

Our surrounds are all made of non-combustible materials. All our inserts/stoves are tested according to the latest European requirements and also to the Norwegian SINTEF standard, which includes particle tests. Several European countries however have individual rules for installation of inserts, stoves and fireplaces. You as a client are totally responsible for the fulfilling of these local rules concerning the installation in your region/country. Nordpeis (Northstar) is not responsible regarding correct installation.

You should check local regulations concerning:

- distance from firebox to combustible/flammable materials
- insulation materials/requirements between fireplace surround and back wall
- size of floor plates in front of fireplace/stove if required
- fluepipe connection between firebox and chimney
- insulation requirements if fluepipe goes through flammable wall such as a wood wall.

Adjustment

We recommend to stack the surround without glue in order to adjust the insert prior to perforating the chimney for the flue connection. Use a spirit level to ensure that the surround is mounted straight. The insert will expand with heat and for this reason the surround must not rest on the insert. (Above the insert there must be a gap of 3 to 5 mm. Laterally there is no need for gaps, but between the lower part of the insert and the surround there must be a gap of at least 2 mm.)

Floor plate

A fireproof floor plate must be put in front of the fireplace if the floor is of a combustible material.

Acrylic glue

The fireplace is to be assembled using acrylic glue. Make sure all dust is removed and that the surfaces are clean. When the fireplace is assembled, use the same acrylic glue for filling joints (FIG Z)

Minor damage

The fireplace can sustain minor damage during transport and handling.

This can be repaired with acrylic/light filler. For perfect results, you can fill and sand with a suitable filler. Minor damage and uneven surfaces can be filled. If the damage is deep or in the event of significant damage, you are recommended to fill repeatedly with tile adhesive or cement putty to avoid sinking. Smooth off with e.g. a damp sponge or a float.

Fine Fissures

The building material around the fireplace can move. In new houses in particular, it is common for building materials to settle substantially in the early years. In addition, all concrete elements shrink to a decreasing extent for up to 15 months.

The result is that small cracks may appear in the concrete/masonry.

Use the fireplace for a few months. If cracks appear, scrape them out with a screwdriver or similar (to provide more space for acrylic joint filler). Vacuum the surfaces to remove any dust.

Inject acrylic joint filler and even it out with a spatula or a finger wetted with soapy water.

The joint can be painted after a couple of days.

Painting

When the fireplace has been filled/sanded and the glued joints are dry, the fireplace is ready to be painted. Use only breathable paint (acrylic) intended for masonry.

Treatment of marble

Clean the plates with mild soapy water and remove any residue of spilled glue.

Never use acid/abrasive materials, as this will damage the surface and polishing.

It is important to use detergent/sealant that is approved for marble for cleaning and sealing.

Scratches in dark marble can be coloured with a pencil.

A professional stone centre can help you with different products for surface treatment of the stone.

For your own safety, comply with the assembly instructions. All safety distances are minimum distances. Installation of the insert must comply with the rules and regulations of the country where installed. Nordpeis AS is not responsible for wrongly assembled inserts.

We accept no liability for typographical errors and changes.

NB! See separate instructions for the insert

Manhattan II Low/ High

Insert

N-36A

Steel chimney

Can be installed with steel chimney.

Weight including insert

Manhattan Low 346 kg

Manhattan High 465 kg

Floorplate

Please follow the rules and regulations regarding floorplates in your country.

Safety distances (FIG 1)

Ensure that the safety distances are complied with. All distances are minimum distances if the product is placed according to the drawing.

Please note that the safety distances can vary from country to country.

*The illustration indicates the approximate center height of the hole for the flue. Distortions in floors and walls may influence the height. **Dry stack the fireplace until the mantelpiece element for accurate height and positioning of the flue/chimney connection.** If a fresh air supply set is connected through the floor, mark where the hole should be.

Manhattan High: ** It is necessary to have a gap of minimum 20 mm between the top of the surround and a roof of combustible material.

Assembly instructions (FIG 2 - FIG 21)

Fresh air supply (accessory)

(Manhattan II Low/High =mm AIR)

For more information see separate assembly instructions for fresh air supply.

Manhattan II
=mm

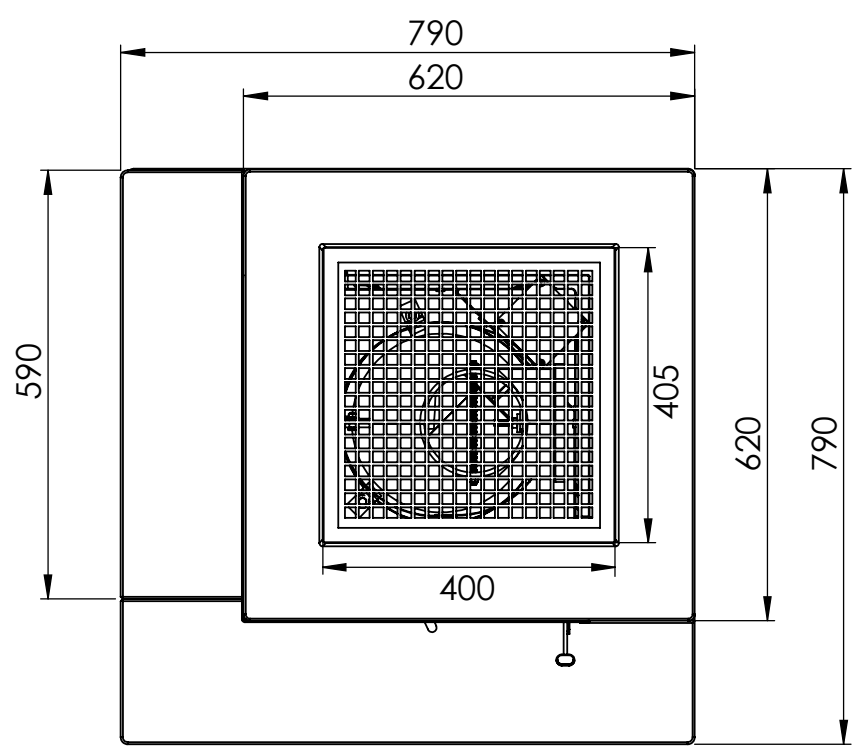
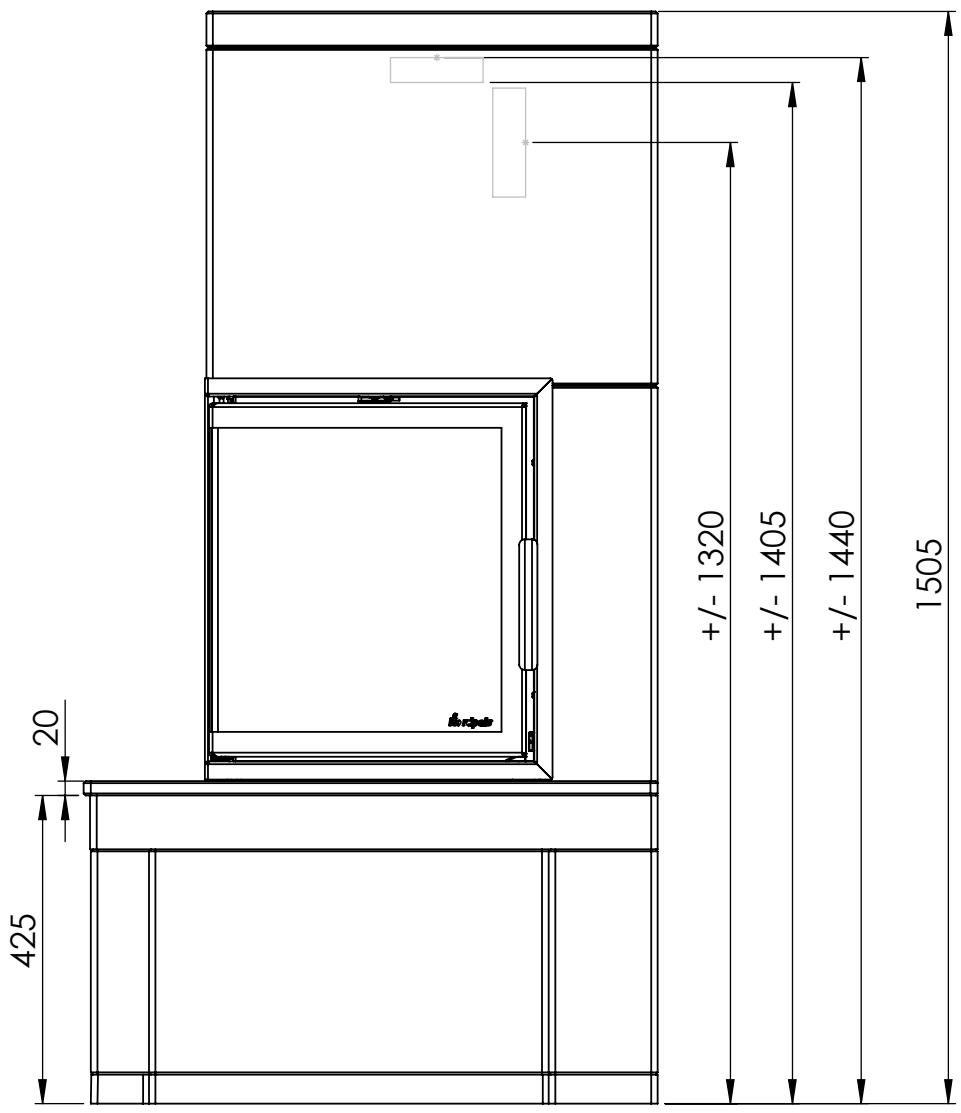

Manhattan H
II =mm

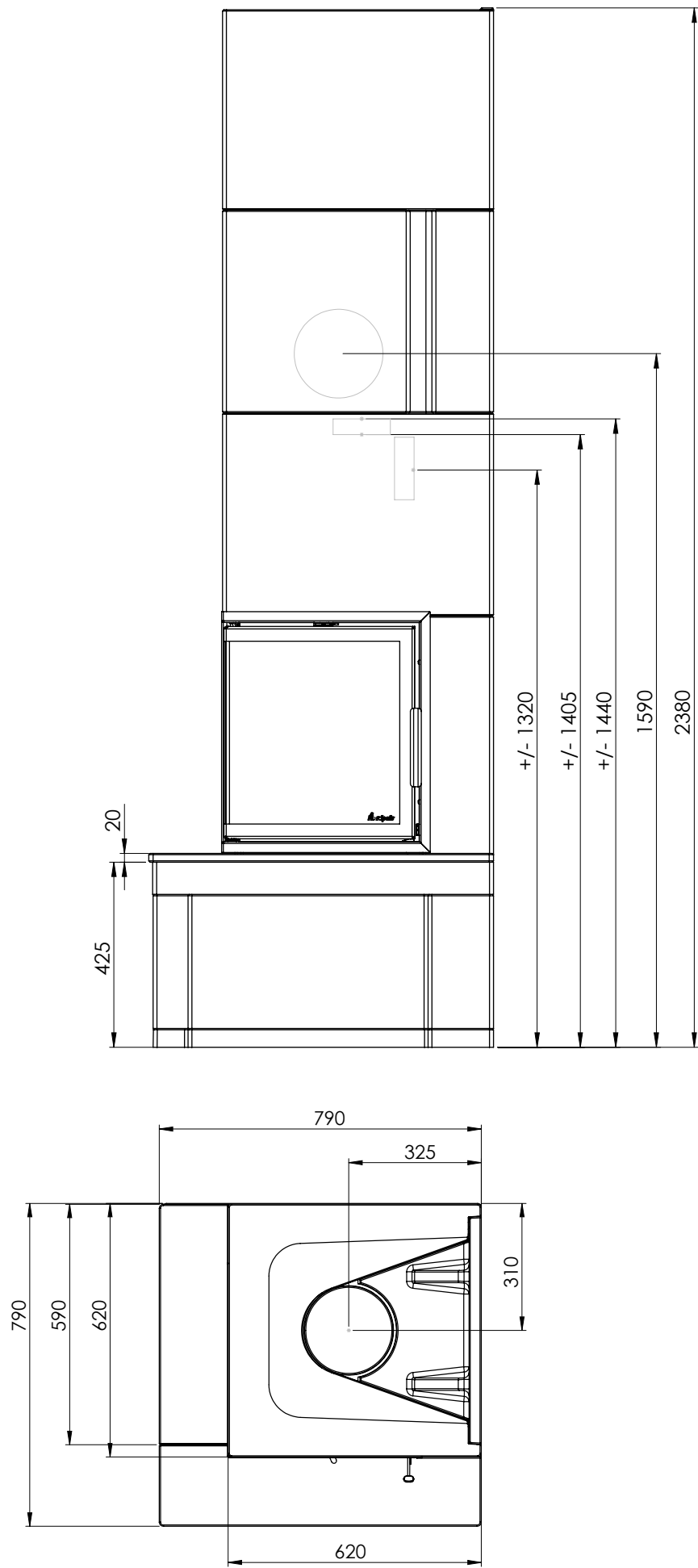

Manhattan II Low/High
=mm AIR

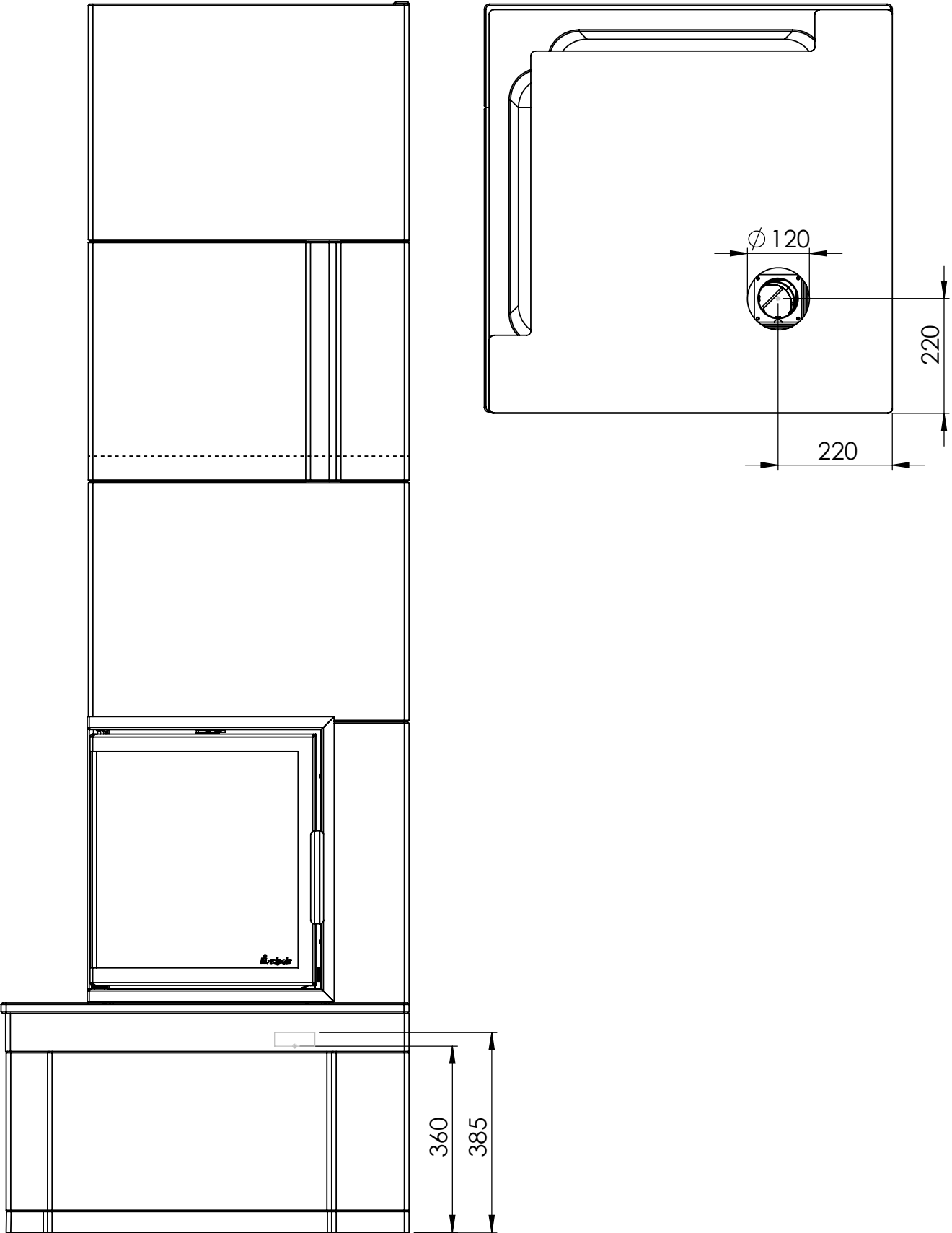



FIG 1

Manhattan II Low/High

 =Brannmur/Brandmur/Palomurii/Firewall

 =Brennbart materiale/Brændbart materiale/ Brännbart material/ Tulenarka materiaali/Combustible material

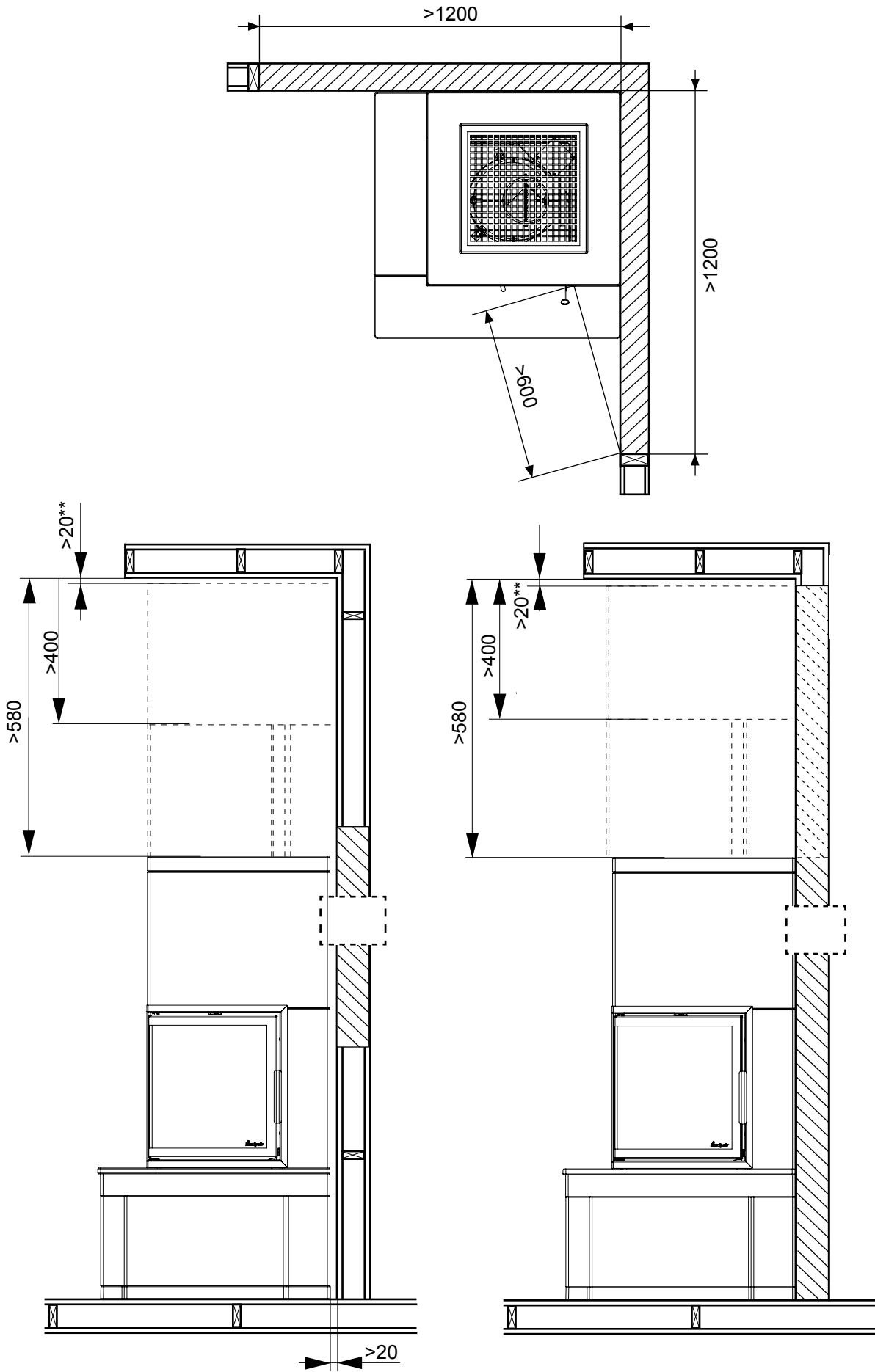
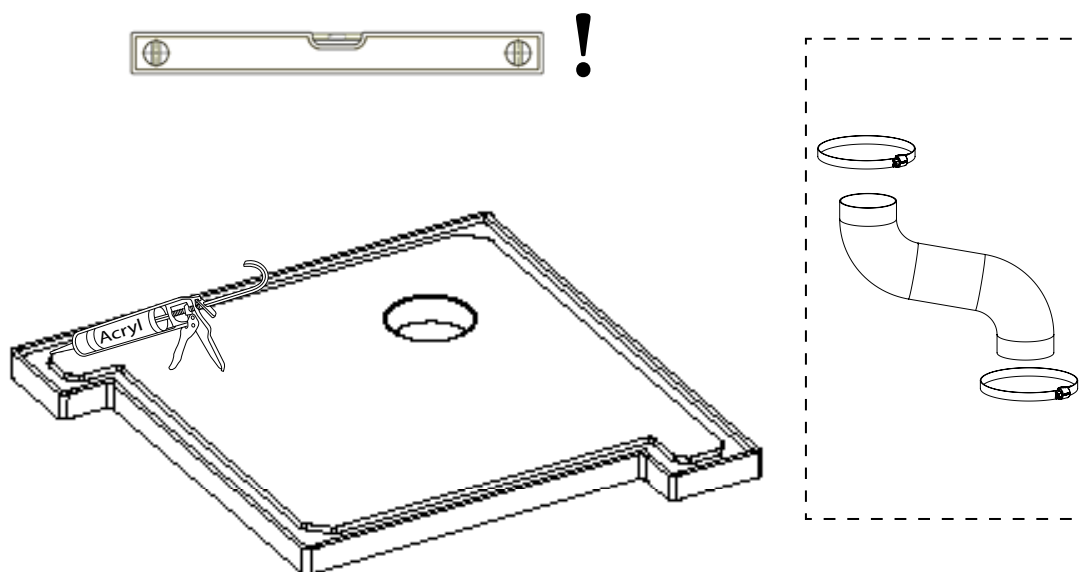

FIG 2



Plasser bunnplaten. Sørg for at den er i vater begge veier. Om nødvendig, juster med kiler eller fliselim for å få platen i vater. OBS! Ved bruk av kiler, sørg for at de tåler totalvekten av produktet.

NB! Skal produktet kobles til friskluft gjennom bunnplaten, sørg for å forbedre tilkoblingen før videre montering. Se FIG Manhattan II AIR for mål.

Place the bottom part. Make sure it is level. Place the bottom plate in 90° relative to the chimney/wall. If needed, adjust with wedges or powder glue.

Attention! When using wedges, make sure they can withstand the weight of the product.

Attention! If the product is to be connected to a separate air supply through the bottom element, make sure to prepare the connection before further assembly. See FIG Manhattan II AIR for measurements.

FIG 3

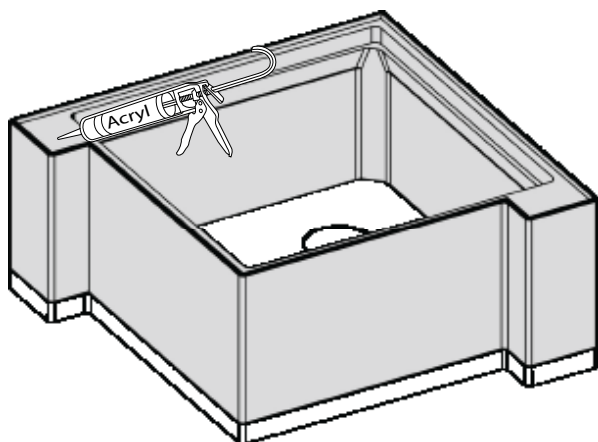

Plasser første element på bunnplaten.
Bruk akryl mellom elementene. Sørg for
at yttersiden elementet flukter med
utsiden av bunnplaten

Place the first concrete part on the
bottom plate. Use acrylic glue between
the parts. Make sure it's outer edges
are level with the outer edges of the
bottom plate.

FIG 4

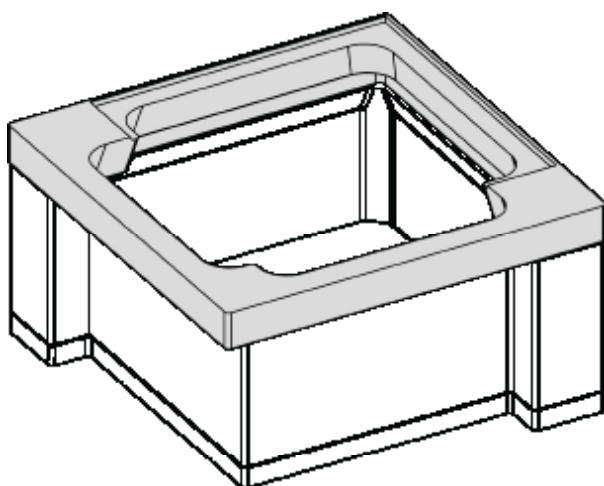

Plasser neste element.
Bruk akryl mellom elementene.

Place the next concrete part on the
bottom plate. Use acrylic glue between
the parts.

FIG 5

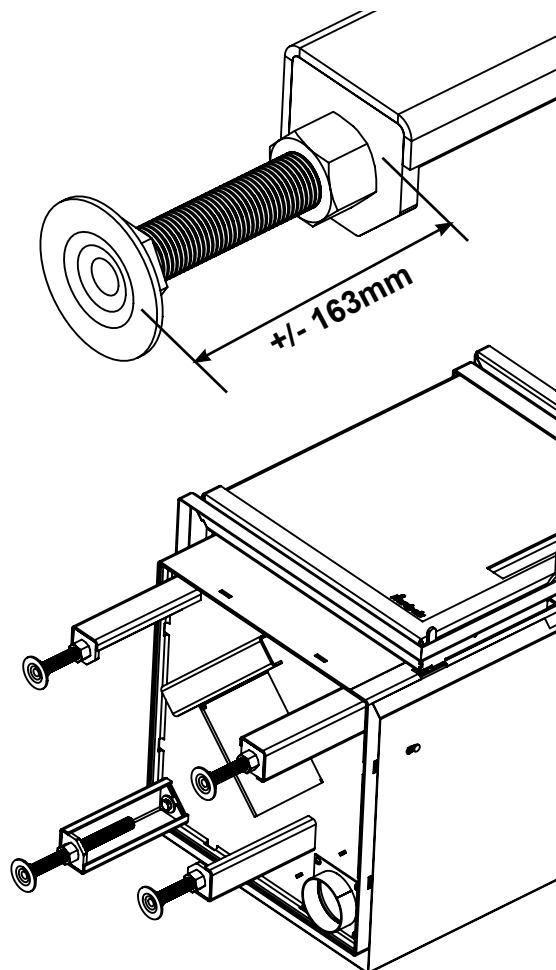

Fest og juster beina på innsatsen til riktig høyde. Se innsatsens monteringsanvisning for detaljer.

Fit and adjust the legs on the insert.
For details, see separate user manual for the insert

FIG 6

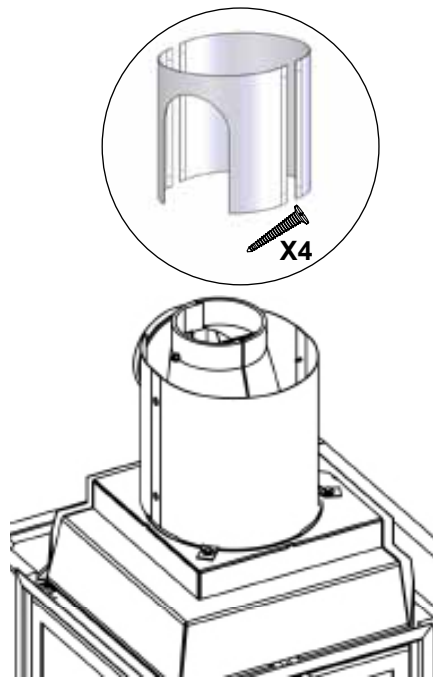
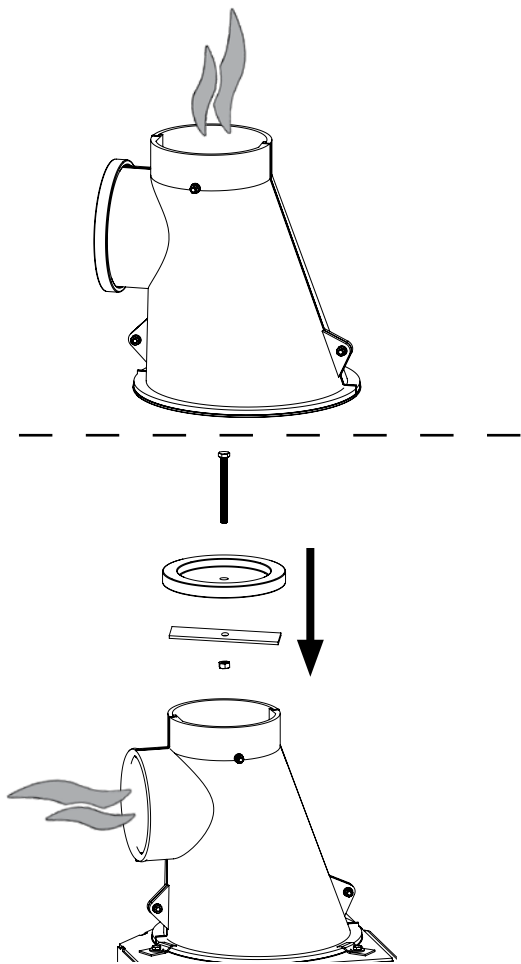

Fest røykklokken og det tilhørende varmeskjoldet på innsatsen. For detaljer, se monteringsanvisning for innsatsen.

Fit the smoke dome and radiation shield to the insert. For details, see the insert instruction manual.

FIG 7

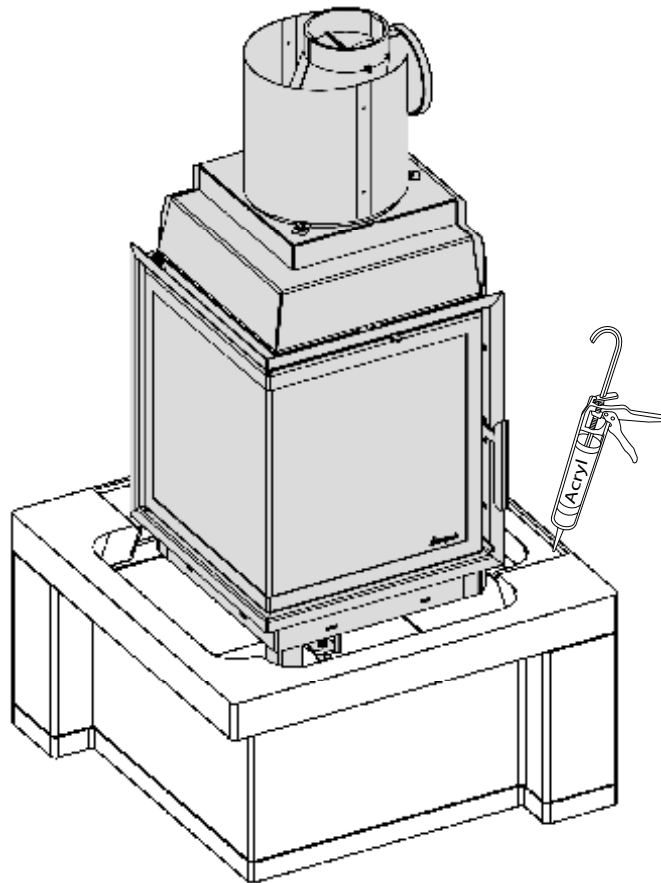

Plasser innsatsen. Vær forsiktig når innsatsen løftes på plass så elementene under ikke tar skade. Sørg for at innsatsen står i vater. Etterjuster bena om nødvendig.

Sjekk også at ileggsplaten glir uhindret på plass mellom betongsokkelen og innsatsens nedre kant.

NB! Innsatsen skal aldri hvile mot betongen. Sørg for at det er minimum 2mm avstand mellom innsatsen og betongelementene under, over og på siden.

Place the insert. Be careful not to damage the concrete parts underneath it. Make sure the insert is level. Readjust the legs if necessary. Also, check that the marble/waxed concrete bench plate slides unhindered between the concrete base and the lower edge of the insert.

Attention! The insert must never rest directly on the concrete. Keep a minimum distance of 2mm between the insert and the surrounding concrete parts.

FIG 8

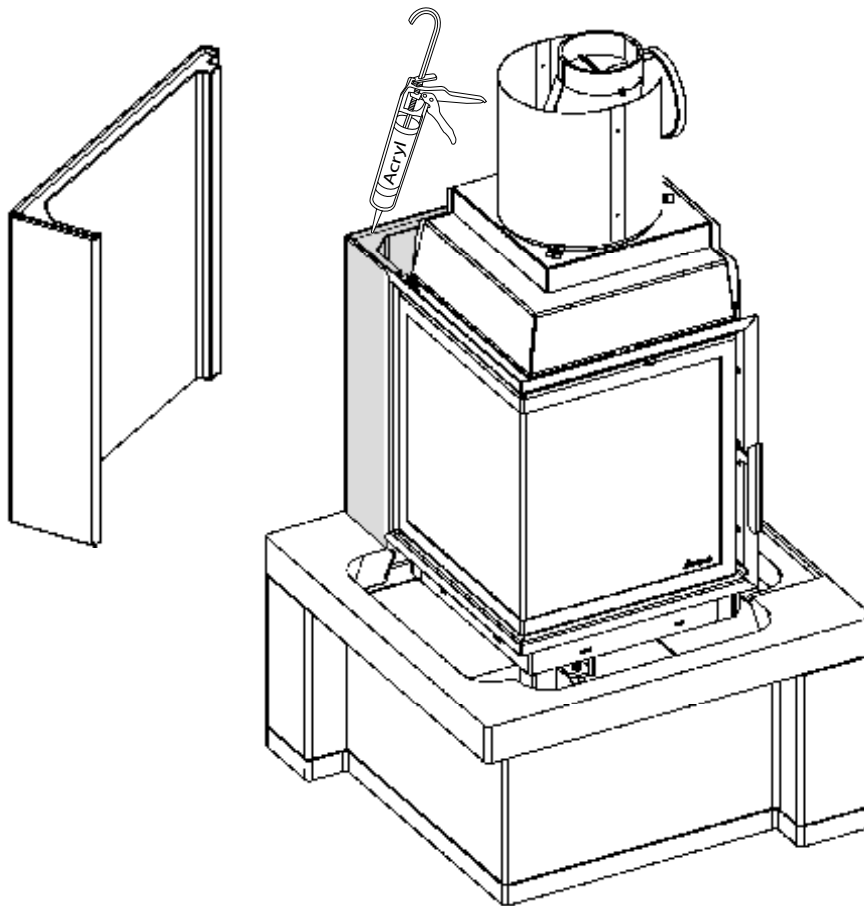

Plasser neste element. Bruk akryl mellom betongelementene.

NB! Ikke bruk akryl mellom innsatsen og betongelementene!

NB! Betongelementene skal ikke hvile mot innsatsen. Det skal være minimum 2mm avstand mellom betongen og innsatsen da innsatsen ekspanderer under fyring.

Place the next concrete part. Use acrylic glue between the concrete parts.

Attention! Do not use acrylic glue between the insert and the concrete parts!

Attention! The concrete parts must never rest on the insert as it expands during use. Keep a distance of at least 2mm between the concrete parts and the insert.

FIG 9

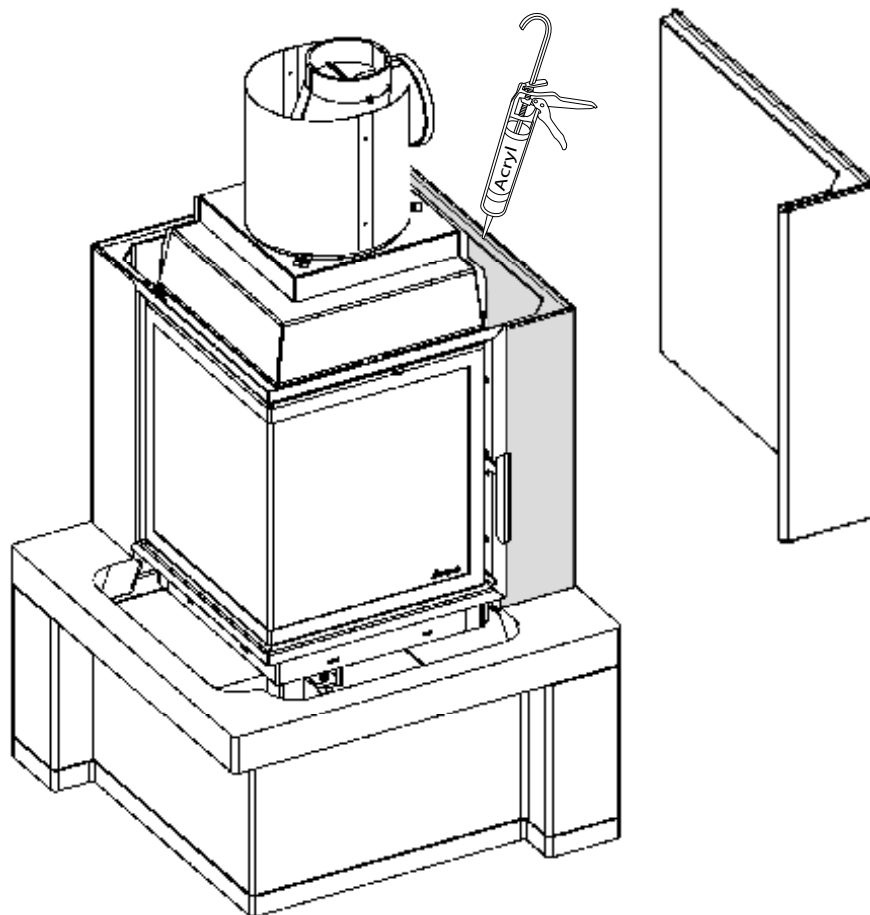

Plasser neste element. Bruk akryl mellom betongelementene.

NB! Ikke bruk akryl mellom innsatsen og betongelementene!

NB! Betongelementene skal ikke hvile mot innsatsen. Det skal være minimum 2mm avstand mellom betongen og innsatsen da innsatsen ekspanderer under fying.

Place the next concrete part. Use acrylic glue between the concrete parts.

Attention! Do not use acrylic glue between the insert and the concrete parts!

Attention! The concrete parts must never rest on the insert as it expands during use. Keep a distance of at least 2mm between the concrete parts and the insert.

FIG 10

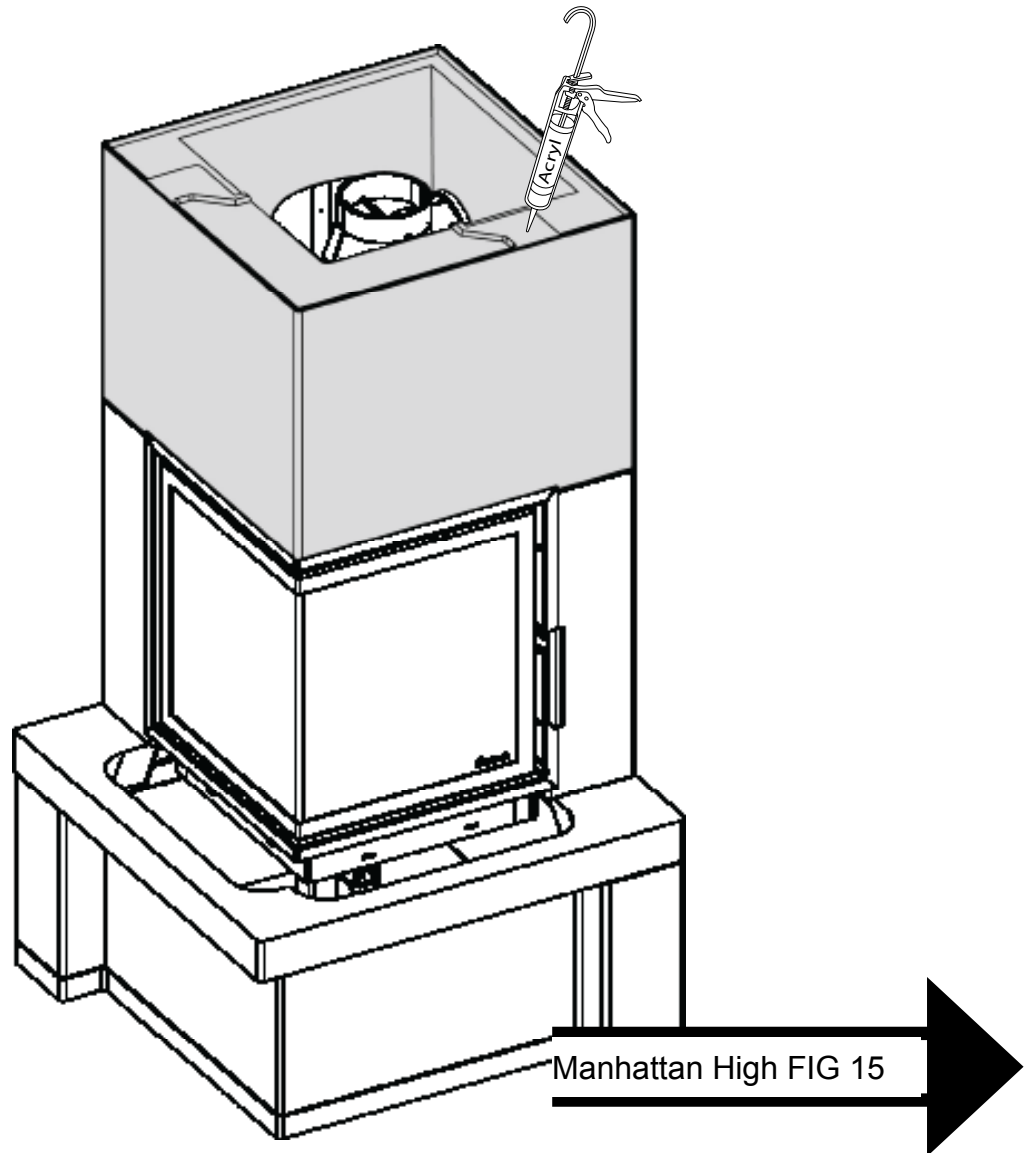

Plasser neste element. Bruk akryl mellom betongelementene.

NB! Ikke bruk akryl mellom innsatsen og betongelementene!

NB! Betongelementene skal ikke hvile mot innsatsen. Det skal være minimum 2mm avstand mellom betongen og innsatsen da innsatsen ekspanderer under fyring.

For å montere Manhattan II Høy, fortsett monteringen fra FIG 15.

Place the next concrete part. Use acrylic glue between the concrete parts.

Attention! Do not use acrylic glue between the insert and the concrete parts!

Attention! The concrete parts must never rest on the insert as it expands during use. Keep a distance of at least 2mm between the concrete parts and the insert.

For assembling Manhattan II High, continue from FIG 15.

FIG 11

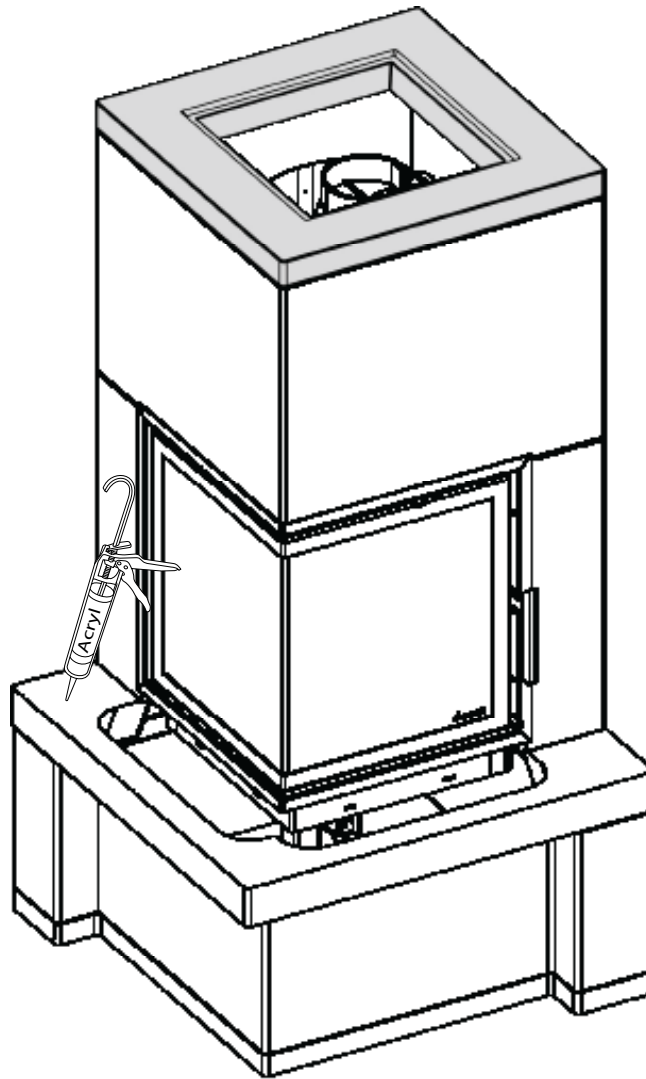

Plasser neste element. Bruk akryl mellom betongelementene.
Sørg for at yttersiden elementet flukter med utsiden av de allerede plasserte elementene.

Place the next concrete part. Use acrylic glue between the concrete parts.
Make sure it's outer edges are level with the outer edges of the already placed parts.

FIG 12

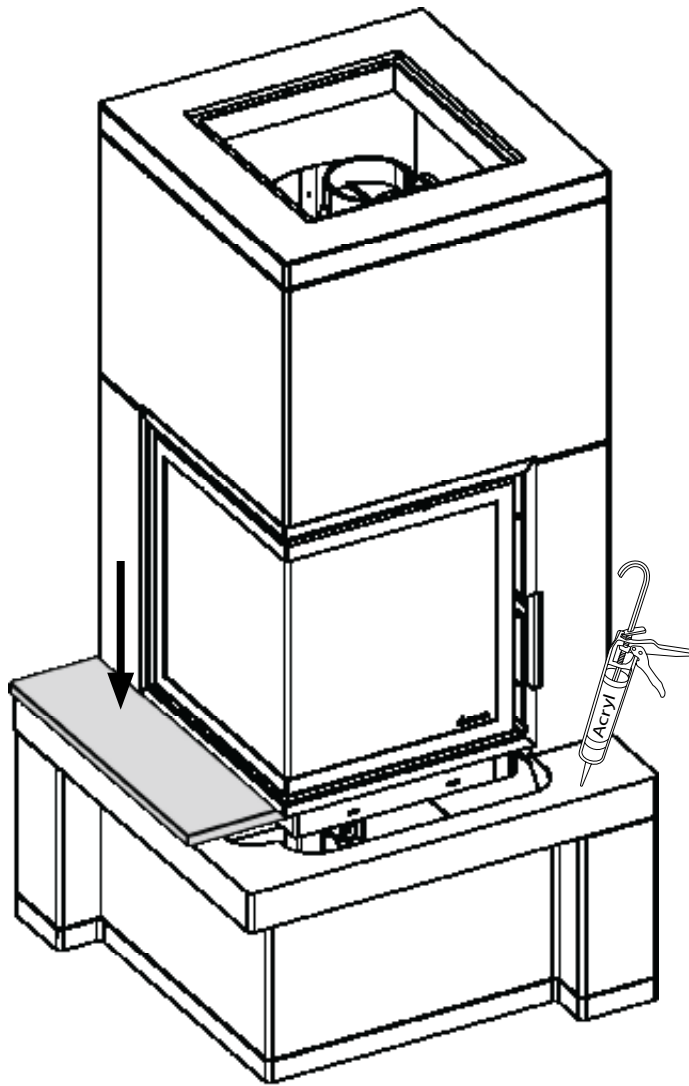

Plasser den første ileggsplaten. Bruk akryllim mellom ileggsplaten og betongen.

Place the first marble/waxed concrete bench plate. Use acrylic glue between the plate and the concrete base.

FIG 13

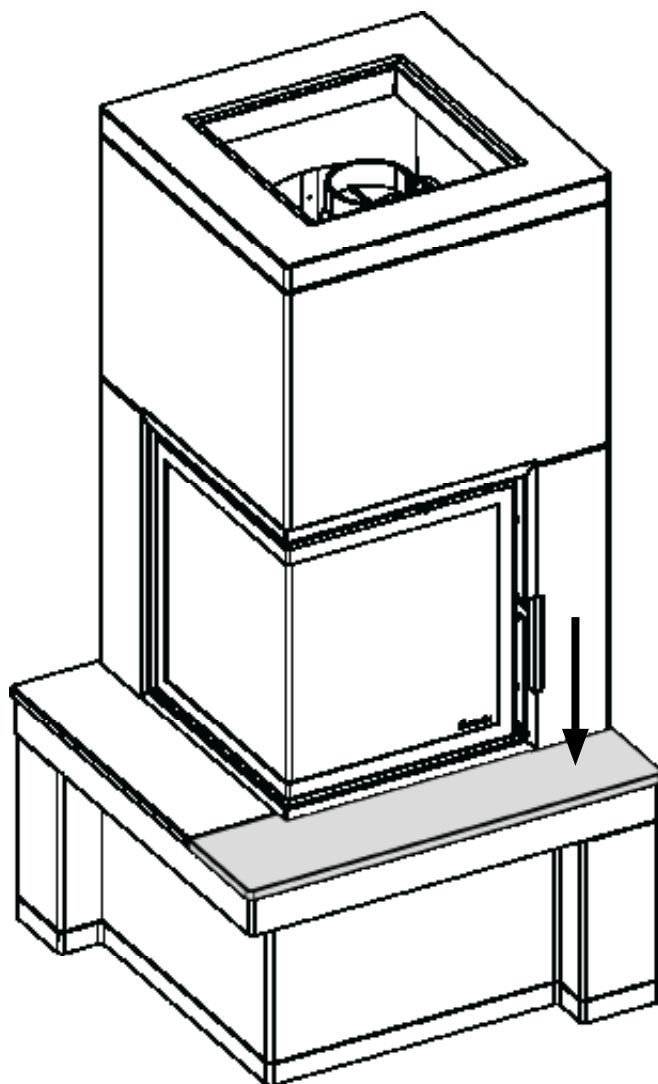

Plasser den neste ileggsplaten. Bruk akryllim mellom ileggsplaten og betongen.

Place the next marble/waxed concrete bench plate. Use acrylic glue between the plate and the concrete base.

FIG 14

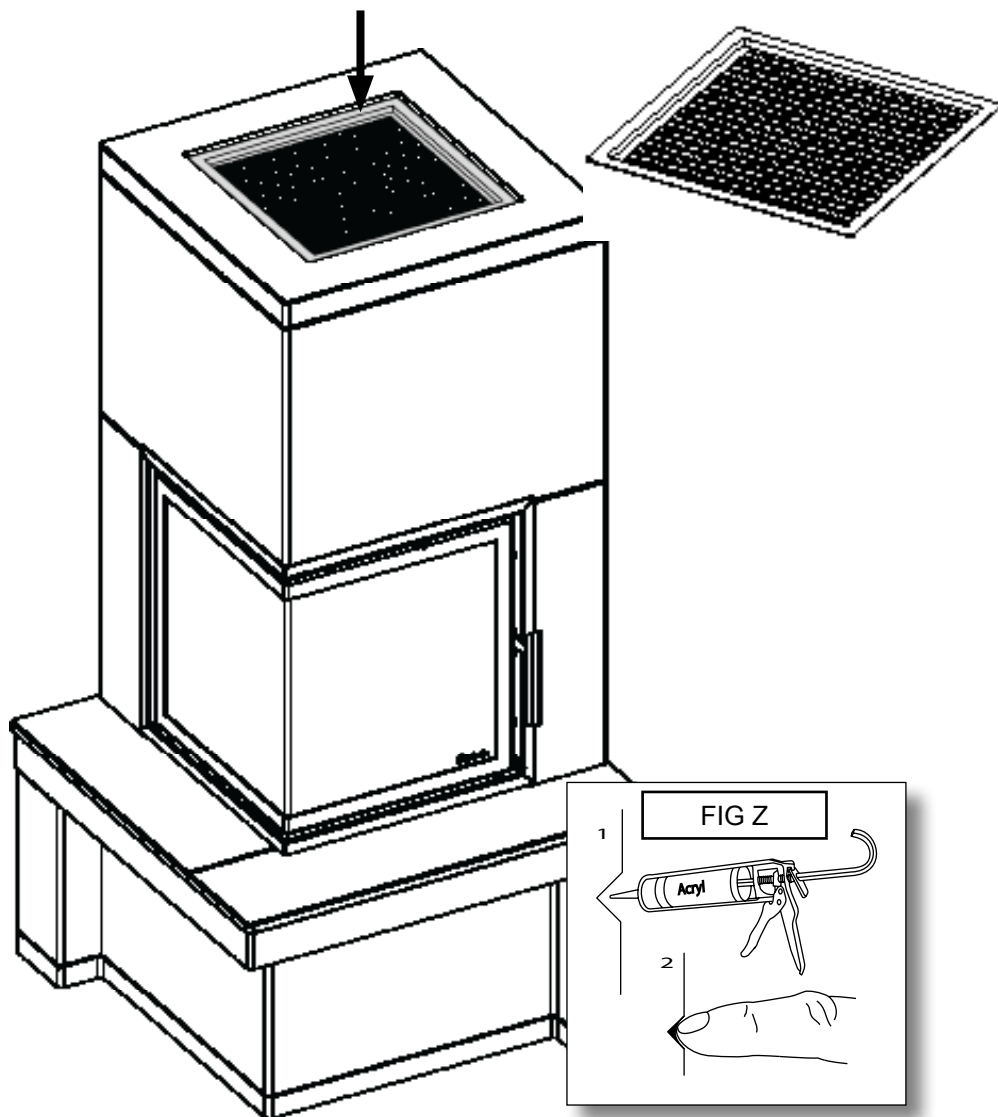

Plasser toppristen.

Når produktet er ferdig montert, etterfyll skjøtene mellom elementene med akryl og jevn fugen med en såpevåt svamp eller finger slik at det blir en tydelig fordykning mellom elementene (FIG Z).

Place the top grate.

When the fireplace is assembled, use the acrylic glue for filling joints (FIG Z)

F

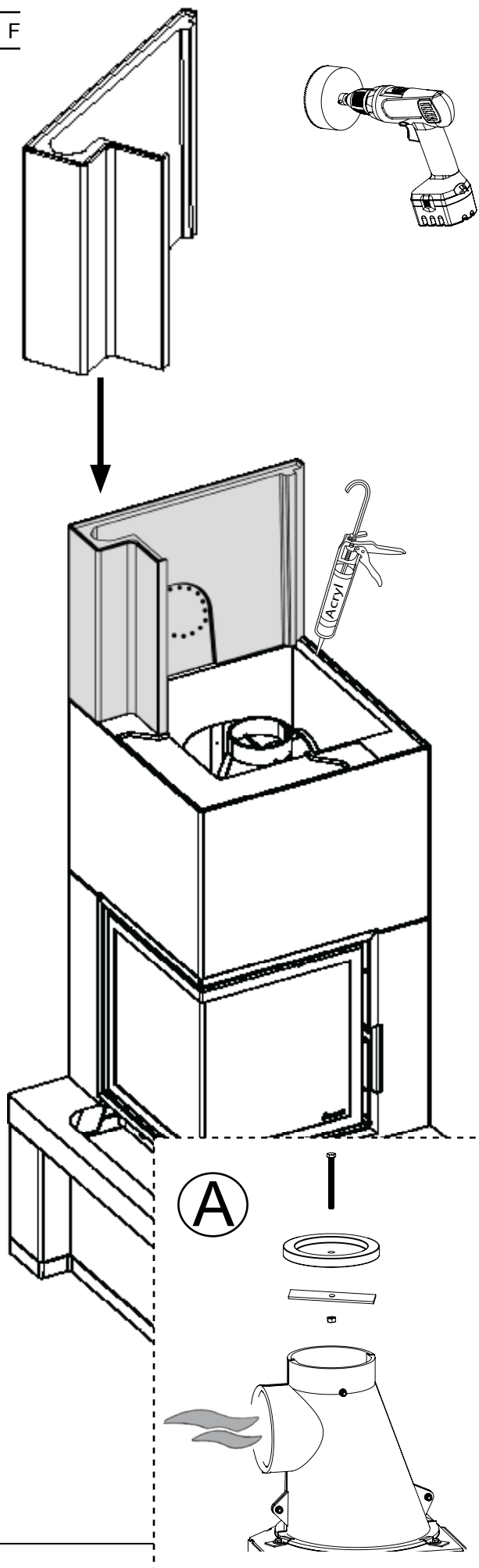

Plasser neste element. Bruk akryl mellom betongelementene. Sørg for at yttersiden elementet flukter med utsiden av de allerede plasserte elementene.

Skal produktet kobles til gjennom siden må det tas hull i utsparingen på riktig side. Bruk egnet verktøy. Husk å stenge toptilkoblingen på innsatsen(A).

Place the next concrete part. Use acrylic glue between the concrete parts. Make sure it's outer edges are level with the outer edges of the already placed parts.

To utilize the side connection, remove the cut in the side part using a suited tool. Remember to close the top outlet on the insert (A).

FIG 16

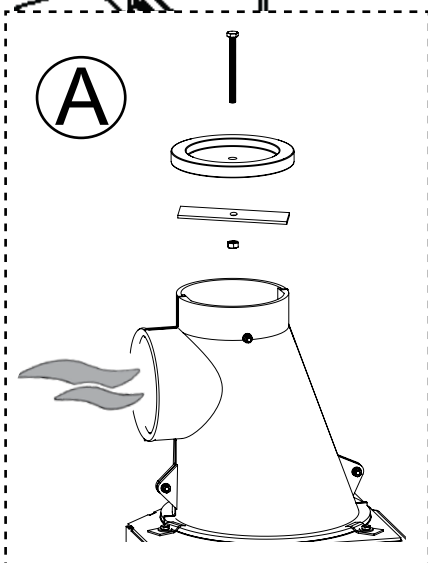
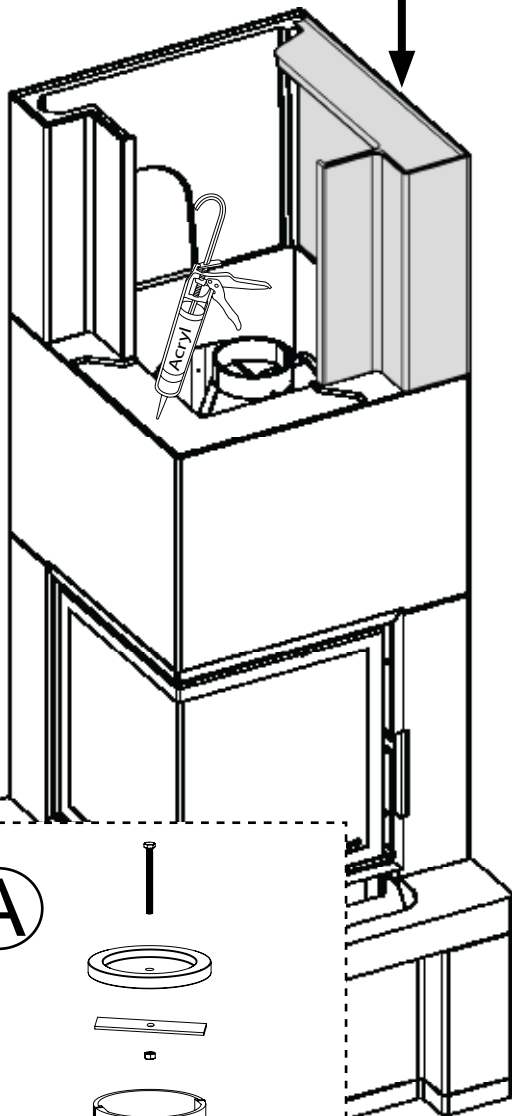
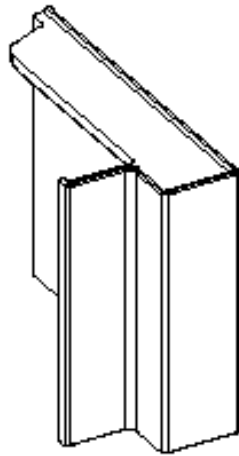
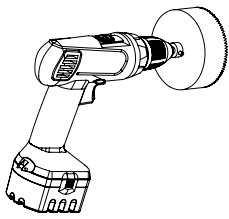

Plasser neste element. Bruk akryl mellom betongelementene. Sørg for at yttersiden elementet flukter med utsiden av de allerede plasserte elementene.

Skal produktet kobles til gjennom siden må det tas hull i utsparingen på riktig side. Bruk egnet verktøy. Husk å stenge toptilkoblingen på innsatsen(A).

Place the next concrete part. Use acrylic glue between the concrete parts. Make sure it's outer edges are level with the outer edges of the already placed parts.

To utilize the side connection, remove the cut in the side part using a suited tool. Remember to close the top outlet on the insert (A).

FIG 17

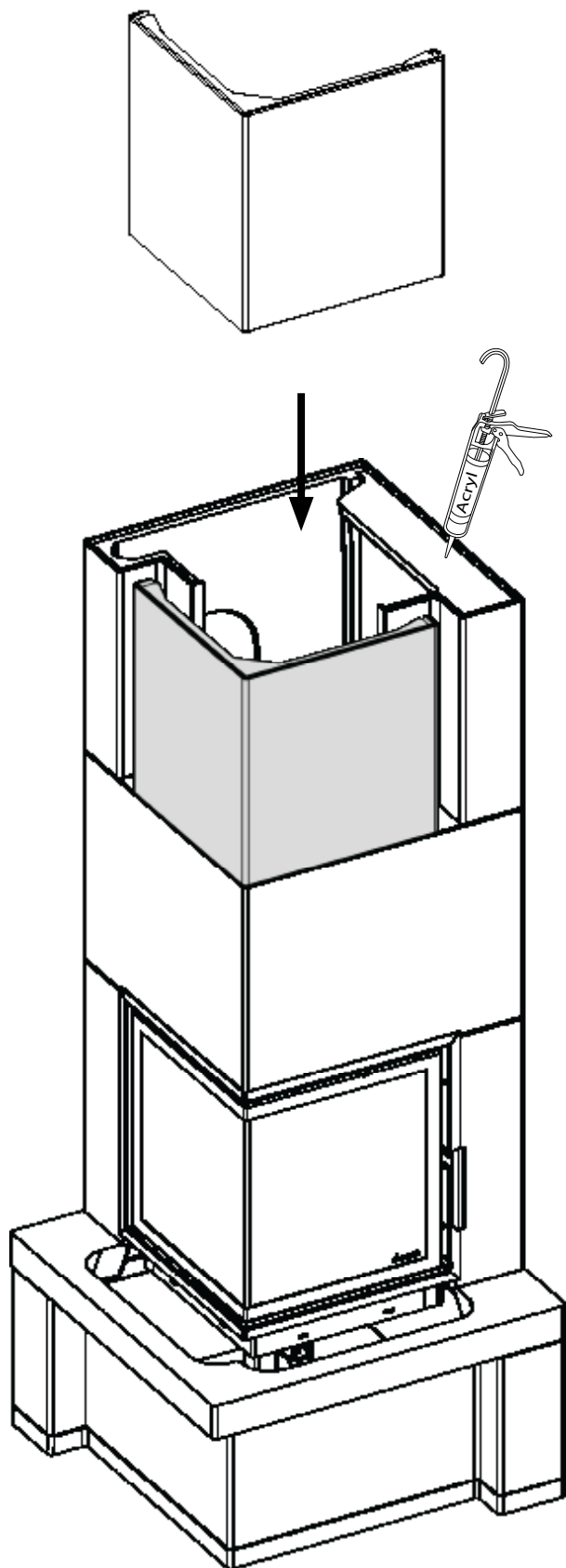

Plasser neste element.
Bruk akryl mellom elementene.

Place the next concrete part.
Use acrylic glue between the concrete parts.

FIG 18

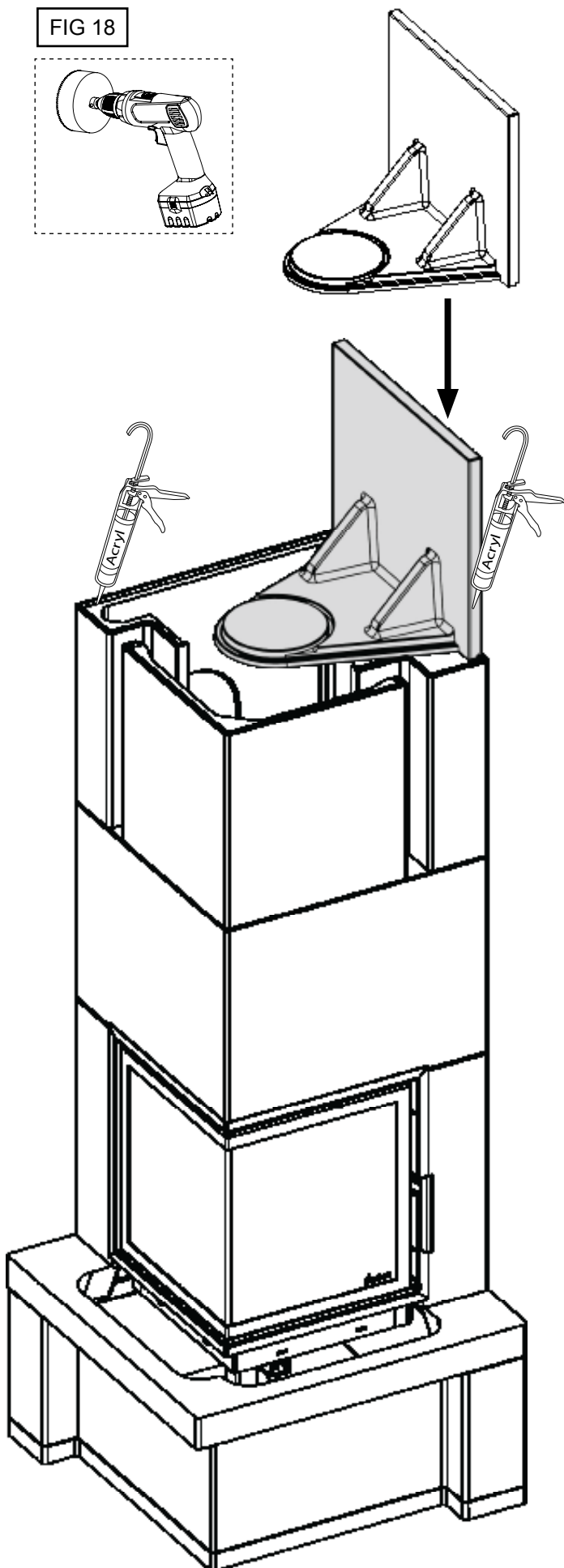

Plasser neste element. Skal produktet topptilkobles må utsporingen fjernes med egnet verktøy.

NB! Ved toppmontering gjennom sperreplaten må glippen mellom sperreplaten og røykrøret tettes med steinull.

Place the next concrete part. To utilize the top connection, remove the cut using a suited tool.

Attention! When using the top connection through the top plate, seal the gap between the top plate and the chimney pipe with rockwool.

FIG 19

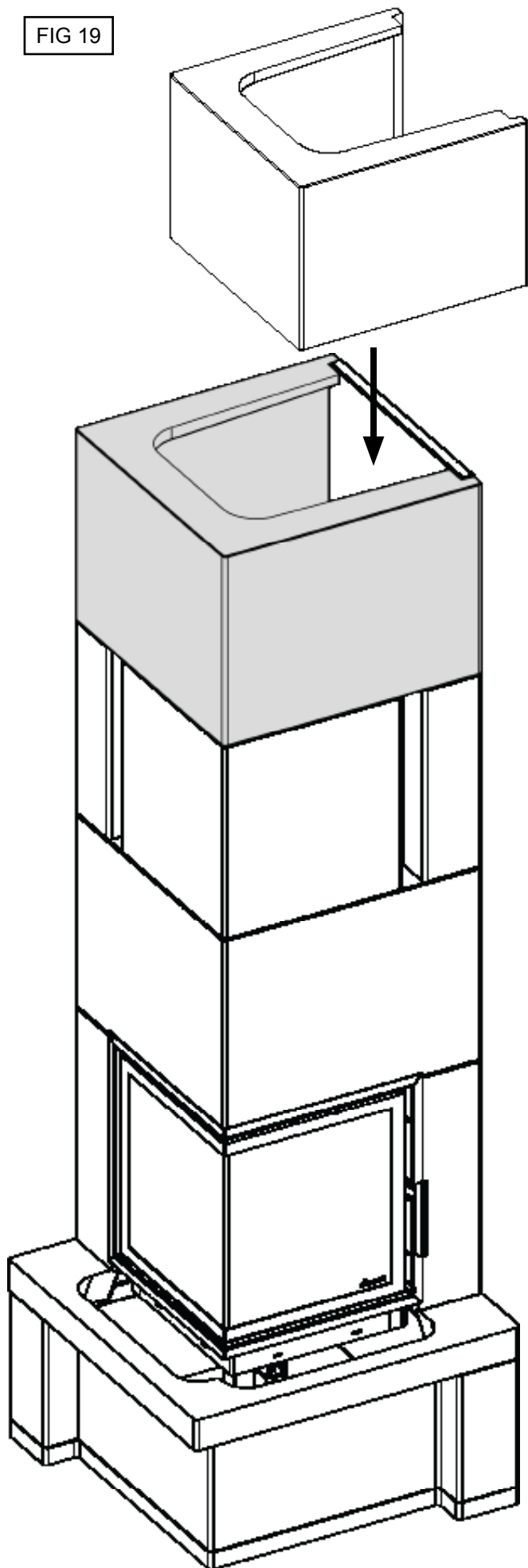

Plasser topplementet

Når produktet er ferdig montert, etterfyll skjøtene mellom elementene med akryl og jevn fugen med en såpevåt svamp eller finger slik at det blir en tydelig fordypning mellom elementene (FIG Z).

Place the top part.

When the fireplace is assembled, use the acrylic glue for filling joints (FIG Z)

FIG 20

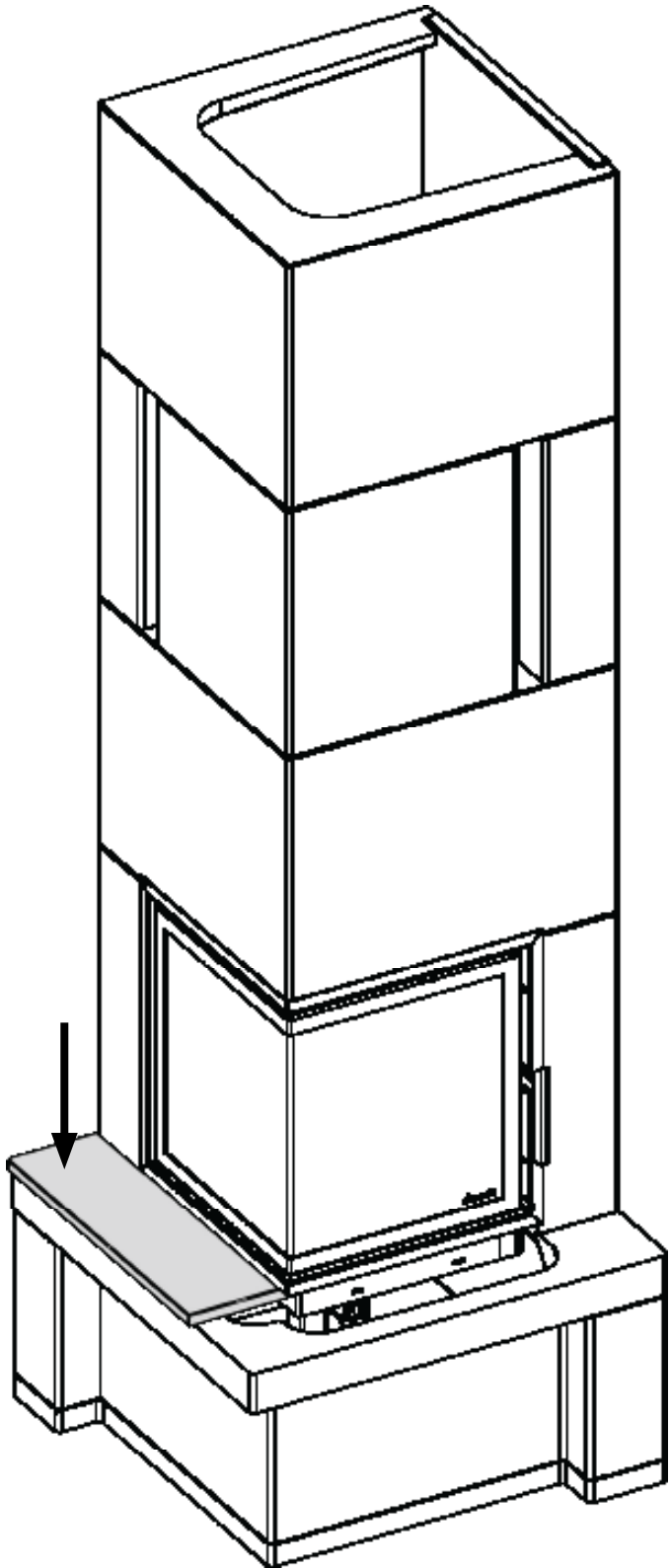

Plasser den første ileggsplaten. Bruk akryllim mellom ileggsplaten og betongen.

Place the first marble/waxed concrete bench plate. Use acrylic glue between the bench plate and the concrete base.

FIG 21

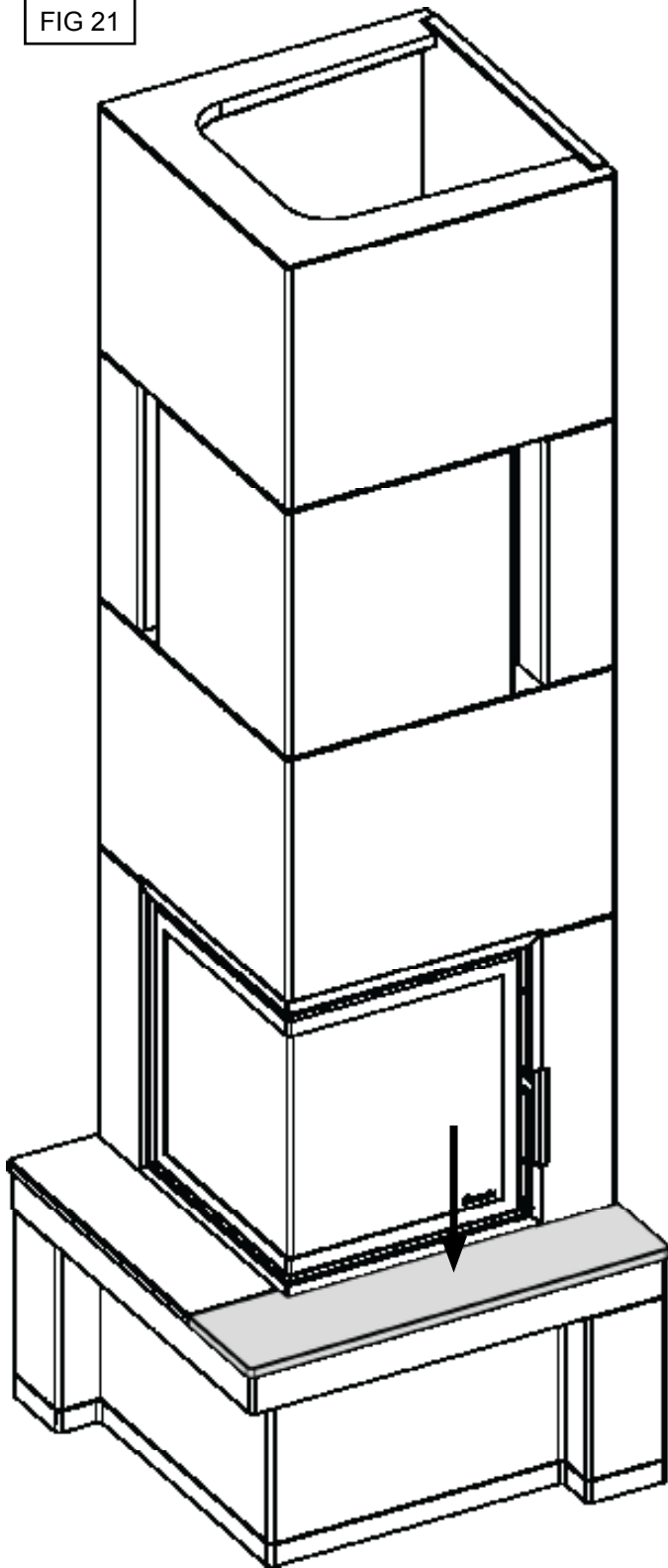

Plasser den neste ileggsplaten. Bruk akryllim mellom ileggsplaten og betongen.

Place the next marble/waxed concrete bench plate. Use acrylic glue between the bench plate and the concrete base.

